



SHIVAKI®

ХОЛОДИЛЬНИК

**SHRF-102CH
SHRF-102CHS**

EAC

ИНСТРУКЦИЯ ПО ЭКСПЛУАТАЦИИ



SHIVAKI®

Уважаемый покупатель!

Мы благодарны Вам за то, что Вы остановили свой выбор на продукции нашей компании. Техника «SHIVAKI» отвечает высоким мировым стандартам и будет долго и надежно служить Вам в течение длительного времени.

Компания SHIVAKI старается сделать так, чтобы все наши покупатели оставались довольны своим приобретением и уровнем оказываемого сервиса.

Каждому обладателю техники «SHIVAKI» гарантируется **расширенный** сервисный пакет обслуживания. Купив продукцию нашей компании, Вы автоматически можете:

- или стать участником проводимой в настоящее время Акции на технику SHIVAKI,
- или получить 6 месяцев дополнительного гарантийного обслуживания,
- или участвовать в проводимом регулярно розыгрыше призов от компании SHIVAKI,
- и многое другое...

Для этого достаточно посетить интернет-сайт: www.product-registration.eu и осуществить регистрацию купленной Вами продукции. Мы ценим Ваше личное время, поэтому сделали так, чтобы регистрация заняла не более 4 минут.

Компания «SHIVAKI» помнит и заботится о своих потребителях, постоянно совершенствуя свою продукцию: телевизоры, холодильники, пылесосы, микроволновые печи, кондиционеры, телефоны и неуклонно повышает уровень сервисного обслуживания и поддержки покупателей.

Поздравляем! Вы выбрали достойное Вас, надежное и по последнему слову техники совершенное произведение «SHIVAKI».

С уважением,
President

Mohinsh Mada

“SHIVAKI (JAPAN) IND. LTD”



СОДЕРЖАНИЕ

ИНСТРУКЦИИ ПО ТЕХНИКЕ БЕЗОПАСНОСТИ.....	3
КОМПОНЕНТЫ.	4
УКАЗАНИЯ ПО УСТАНОВКЕ... ..	5
ЭКСПЛУАТАЦИЯ.	5
ОЧИСТКА И ОБСЛУЖИВАНИЕ.	6
ПЕРЕНАВЕШИВАНИЕ ДВЕРЕЙ.	7
УСТРАНЕНИЕ НЕИСПРАВНОСТЕЙ.	8
БЕЗОПАСНОСТЬ ОКРУЖАЮЩЕЙ СРЕДЫ.....	9

ВНИМАНИЕ

Уважаемый покупатель!

Внимательно ознакомьтесь с настоящей инструкцией перед началом эксплуатации прибора и сохраняйте ее во время всего срока использования прибора.

В связи с внесением улучшений, могут возникать различия между приобретенным холодильником и сведениями в настоящей инструкции, однако данные различия не влияют на технические характеристики и показатели производительности холодильника.

ИНСТРУКЦИИ ПО ТЕХНИКЕ БЕЗОПАСНОСТИ

- Прибор подключается к отдельной трехфазной розетке. Перед началом эксплуатации необходимо выполнить заземление сетевой вилки. Не допускается выполнение заземления прибора с использованием водяных труб, газовых труб и т.д.
- Подключение прибора к электросети более высокого или низкого напряжения создает угрозу повреждения прибора и нанесения травм пользователям. Необходимое напряжение электросети указано в таблице с техническими данными на приборе. В случае отключения электропитания, подождите 5 минут перед тем, как включить прибор заново.
- Включайте вилку шнура питания в отдельную розетку, чтобы избежать перегрева шнура питания другими устройствами.
- Не разливайте воду на холодильник – это может привести к поломке и поражению электрическим током.
- Не используйте холодильник для хранения легковоспламеняющихся или горючих жидкостей

КОМПОНЕНТЫ

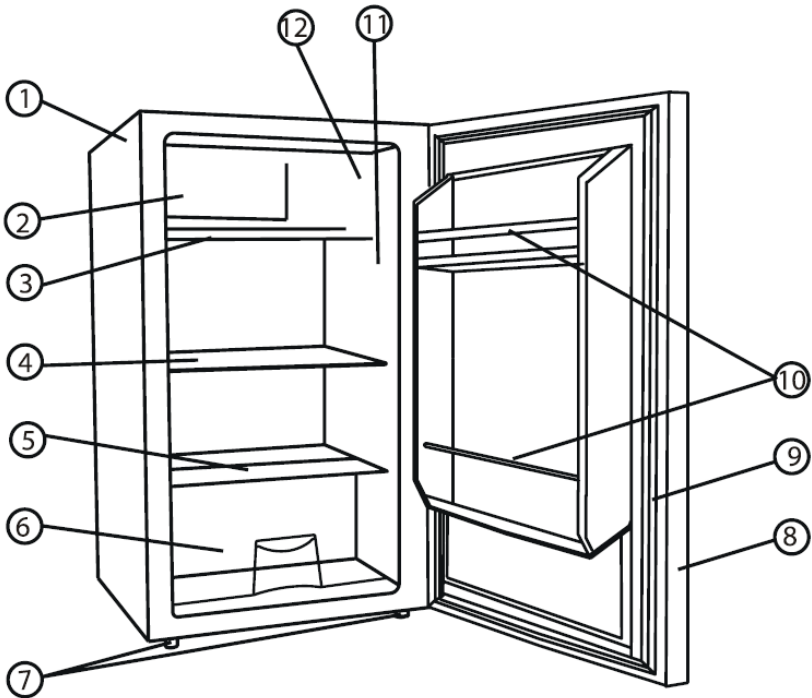

1. Корпус
2. Морозильная камера
3. Поддон для воды
4. Полка холодильной камеры
5. Стеклоп полка
6. Контейнер для хранения фруктов и овощей
7. Регулируемые по высоте ножки
8. Дверь холодильника
9. Уплотнение
10. Полки для бутылок
11. Выключатель лампы
12. Регулятор термостата

УКАЗАНИЯ ПО УСТАНОВКЕ

1. Во время транспортировки не наклоняйте холодильник от вертикального положения на угол больше чем 45° . Не применяйте силу к таким частям, как конденсатор, дверца или ручка – вы можете их сломать.
2. Прибор должен размещаться в сухом и хорошо вентилируемом помещении. Не размещайте прибор вблизи теплоизлучающих приборов, а также избегайте попадания на прибор прямых солнечных лучей или чрезмерной влаги.
3. Убедитесь, что вокруг холодильника достаточно свободного пространства. Необходимо обеспечить расстояние в 100 мм между боковыми и задней стенкой прибора и другими предметами и не менее 200 мм сверху.
4. Снимите упаковку, подставку для основания и клейкую ленту, используемую для закрепления дополнительных принадлежностей.

ЭКСПЛУАТАЦИЯ

1. При первом использовании холодильника установите регулятор температуры в положение 3, включите шнур питания в розетку и дайте устройству поработать без нагрузки. Обычно на это нужно 2 -3 часа. Затем установите регулятор температуры в необходимое положение и поместите в холодильник продукты.
2. Температура в холодильнике регулируется с помощью вращения регулятора. Наиболее оптимальное положение регулятора температуры 3~4, которое подходит для обычной работы. Чем выше показатель регулятора температуры, тем ниже температуру будет вырабатывать холодильник.
3. Не ставьте слишком много продуктов в холодильник.

Для поддержания температуры внутри холодильника и экономии электричества старайтесь реже открывать дверь холодильника.

4. Холодильник имеет функцию автоматического размораживания. Размораживайте холодильник, если слой инея достигнет 3 - 4 мм. При размораживании извлеките все продукты из холодильника, установите регулятор температуры в положение 0 и откройте дверь. После того, как растает лед, тщательно протрите внутри холодильника. Перезапустите холодильник, установив регулятор температур в нужное положение.

Внимание:

- При размораживании не используйте острые или металлические предметы для удаления инея и льда с поверхности испарителя.
- Не храните в морозильной камере напитки в бутылках – они могут треснуть и повредить морозильную камеру.
- Включайте в сеть холодильник не раньше, чем через 10 минут после выключения.

ОЧИСТКА И ОБСЛУЖИВАНИЕ

1. При очистке холодильника всегда отключайте шнур питания из сети. Протрите поверхность холодильника тканью, смоченной в нейтральном моющем средстве, затем протрите сухой тканью.

2. Не используйте для очистки кислоты, химические растворы, растворитель, бензин и т.д. – они могут повредить пластик.

ПЕРЕНАВЕШИВАНИЕ ДВЕРЕЙ



Предупреждение. Перед выполнением работ следует отключить прибор от сети.

Рисунок 1

Навеска двери с правой стороны



Рисунок 2

Навеска двери с левой стороны

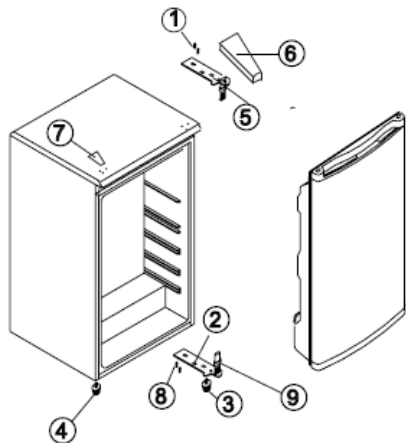
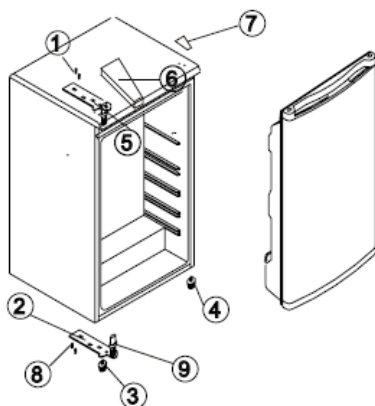

Для того чтобы поменять направление открывание дверей необходимо выполнить следующие действия:

1. Сначала снимите крышку верхнего шарнира (6).
2. Открутите два винта (1) крепления верхней петли (5) (справа) к корпусу. Снимите верхнюю петлю (5).
3. Снимите дверь и положите её на мягкую поверхность во избежание повреждения.
4. Открутите два винта (8) крепления нижней петли (2) и снимите нижнюю петлю (2).
5. Открутите левую переднюю ножку (4) и закрутите её с правой стороны.
6. Снимите накладку (7) с правой стороны.
7. Перед установкой нижней петли (2), снимите штырь (9) и переверните петлю (2). Затем прикрепите нижнюю петлю (2) к корпусу с левой стороны двумя винтами (8).
8. Вставьте штырь (9) в нижнюю петлю (2).
9. Установите дверь, следя за тем, чтобы она села на нижнюю

петлю (2).

10. Удерживая дверь в закрытом положении, прикрепите верхнюю петлю (5) к корпусу двумя винтами (1). Не затягивайте оба винта (1) до тех пор, пока верхний край двери не будет выровнен по верхнему краю холодильника.

11. Установите обратно крышку верхнего шарнира (6).

УСТРАНЕНИЕ НЕИСПРАВНОСТЕЙ

1. Если холодильник не работает, убедитесь, что:

- Есть подача электропитания и нормальное напряжение.
- Не перегорел предохранитель.
- Вилка шнура питания хорошо включена в розетку.

2. Если холодильник недостаточно охлаждает, проверьте:

- Регулятор температур в нормальном положении.
- Рядом с холодильником достаточно свободного пространства.
- Слишком часто и на длительное время открывается дверь.
- Холодильник находится рядом с источником тепла или подвержен попаданию прямого солнечного света.
- Холодильник перегружен продуктами или в нем горячие продукты.

3. Если продукты в холодильнике заморожены:

- Проверьте регулятор температуры.
- В холодильнике слишком много продуктов.

4. Холодильник шумит во время работы:

- Убедитесь, что холодильник находится в ровном положении.
- Убедитесь, что холодильник не касается никаких предметов.
- Проверьте, не соприкасаются ли контейнеры или упаковки в холодильнике.

Примечание:

В условиях высокой влажности на поверхности холодильника может образовываться влага. Это не является неисправностью. Вытрите ее. Если после проверок хо-

лодильник не работает должным образом, свяжитесь с авторизованным сервисным центром для выявления неполадок.

БЕЗОПАСНОСТЬ ОКРУЖАЮЩЕЙ СРЕДЫ



Вы можете помочь в охране окружающей среды! Пожалуйста, соблюдайте местные правила: передавайте неработающее электрическое оборудование в соответствующий центр утилизации отходов.

Производитель оставляет за собой право вносить изменения в технические характеристики и дизайн изделий.

Технические параметры

Модель	SHRF-102CH/CHS
Полезный объем	92 Л
Объем холодильной камеры	82 Л
Объем морозильной камеры	10 Л
Номинальное напряжение	220-240 В
Номинальная частота	50 Гц
Климатическое исполнение	ST
Хладагент и его количество	R600a / 26 г
Потребляемая мощность	90 Вт
Номинальный ток	0,55 А
Класс энергетической эффективности	A
Потребление электроэнергии	142 кВт*ч/год
Уровень шума	41 Дб
Вес нетто	20 кг

Комплектность

Холодильник	1
Инструкция по эксплуатации	1
Гарантийный талон	1
Упаковка	1

СПИСОК ТЕХНИЧЕСКИХ ЦЕНТРОВ

Наименование	Город	Адрес	Код города	Телефон
СП "Ремонт электронной техники"	Ялангаево	г. Азнакаево, ул. Гагарина, 33А	86502	5-00-54
ООО "РемБитТехника"	Азак	г. Азак, Республика обл., ул. Чечова, д.28	86342	4-14-90
ИП Сельский Владимир Александрович	Азов	г. Азовул, 3, Коммунистической, Д.02	86342	4-49-40
ТВ-Сервис	Адыгейск	г. Адыгейск, ул. Георгиевская, Д.18 ТК "ЭССЕН"	8553	40-30-99
Сервис Центр	Армавир	г. Армавир, ул. Ленина, Д.18	83147	2-44-83, 2-79-41
ТелеСервис	Армавир	г. Армавир, ул. 9 Мая, Д. 4	83147	3-07-40; 4-00-73; 5-51-65
Фирм	Армавир	г. Армавир, ул. Халтурина, 107	86137	9-79-99; 3-36-96
Эфир	Астрахань	г. Астрахань, ул. Боевая, 72 А	8512	30-10-15; 30-10-14
Сервисная компания ЭЛКОМ	Астрахань	г. Астрахань, ул. Савушкина, Д. 51А	8512	631226, 349494, 640206
Эдельвейс	Астрахань	г. Астрахань, ул. Островского, д.148А	8512	41-69-91
ООО "Хайтек-Сервисный центр"	Астрахань	г. Астрахань, ул. Н. Островского, 148а, оф. 202	8512	632553, 632330
ООО "КОВЧЕГ"	Атубинск	г. Атубинск, ул. Гоголя, Д. 2Б	85141	3-61-25
АСЦ "РАВТ-СЕРВИС"	Балашов	г. Балашов, ул. Луначарского, Д.102	917	213-17-78
Дюда	Барнаул	г. Барнаул, ул. Пролетарская, 113	3852	63-59-88; 63-94-02; 73-58-20
ООО "Альфасервис"	Барнаул	г. Барнаул, ул. Попова, Д.55	3852	60-13-49; 48-50-67
ООО "СВ-Мастер"	Барнаул	г. Барнаул, ул. А.Петрова, Д. 26А	3852	323332, 684211
Сервисный центр "Челси"	Барнаул	г. Барнаул, ул. Власовского, 49А/16	3852	319-912, 256-795
ИП Криковцов С.А.	Барнаул	г. Барнаул, ул. Льва Толстого, Д. 8	3852	34-26-69
Проксим	Белгород	г. Белгород, пр-т Б. Хмельницкого, Д.137, корп. 3	4722	34-03-22
Беловое-Сервис	Белово	г. Белово, ул. Аэродромная, Д.4, офис 9	38452	44100
ООО "РЕМБИТ-СЕРВИС"	Белогорск	г. Белогорск, ул. Ленина, Д.43	41641	2-92-02
ООО "ТоргСервис АГ"	Белорецк	г. Белорецк, ул.Ф.Алксеева, Д.45	3479	251670
ООО «ПАРУС ПЛЮС»	Бийск	г. Бийск, пер.Кирова, Д.8	3854	35-69-70
Сервисный Центр "Технополис"	Благовещенск	г. Благовещенск, ул.Калинина, Д.127	6142	534945
Левская-Электроник	Братск	г. Братск, ул. Пионерская, 23/40	3953	45-99-07; 45-98-96
Тексервис	Брянск	г. Брянск, пер. Авиационный, Д.3, корп.2	4832	62-21-21
ООО "Альфа"	Бугуруслан	г. Бугуруслан, ул. Красномаянская, Д.92	35352	9-31-91; 9-42-04; 89228483197
РемБитТехника	Бугуруслан	г. Бугуруслан, ул.Транспортная, Д. 2	35352	9-10-99;89228022158
ТелеМат	Буденновск	г. Буденновск, ул. Кирова, Д.235	86559	4-16-24
ИП Циценов Д.С.	Буденновск	г. Буденновск, ул. Октябрьская, Д.84	86559	2-08-02
ИП Кудашев В.А.	Бузулук	г. Бузулук, 2 микрорайон, Д. 34	35-342	57-147; 57-787
ООО "Кондор"	Бурятия	г. Великие Луки, ул. Столя, Д. 7	81153	92706
СЦ "Ориент"	Великий Новгород	г. Великий Новгород, ул. Кочетова, 23А	8162	948010, 335918, 611200
ООО «Артника-Сервис»	Владивкаяз	г. Владивкаяз, пр.Костя, Д. 1Б	8672	75-01-07, 75-77-77, 55-08-70
Рост-Сервис	Владимир	г. Владимир, ул. Кобленский, 60	4922	21-44-24; 30-50-55
Доловое сервис	Владимир	г. Владимир, ул. Ватурина, Д.39	4922	44-72-80; 44-72-81
ИП Сиднев Сергей Вячеславович	Волгоград	г. Волгоград, ул. Гоцкая, Д.48	8442	8-917-353-7880; 980-16-47
Гарант	Волгоград	г. Волгоград, ул. Морская, 25	86392	2-74-14; 2-79-24
ИП Ибрагимов И.А.	Волгодонск	г. Волгодонск, ул. Карла Маркса, Д.30	86392	52929
Вологда	Вологда	г. Вологда, ул. Новгородская, Д. 7	8172	52-19-19; 53-99-39; 53-99-69
ИП Есипенко А. В.	Волгодонск	г. Вологда, ул. Клубова, Д.87	8172	55-82-06; 55-82-07
Империал	Воркута	г. Воркута, ул. Димитрова, Д. 6	82151	6-01-43; 6-43-94
ООО "Мега"	Воркута	г. Воркута, ул. Тиманская, Д.8А	82151	66006
Орбита-сервис	Воронеж	г. Воронеж, ул. Донбасская, 1	4732	776625
ООО "КомпЛан"	Воронеж	г. Воронеж, пр-т Труда, Д. 39	4732	41-00-51, 78-50-54, 39-78-90
ООО "Технолюкс"	Грозный	г. Грозный, ул. Ханькальская, Д. 75	81928	8024-55-66
ООО "Алиф"	Грозный	г. Грозный, ул. Маковского, Д.176	8712	22-49-21
Техцентр «Радуга»	Дзержинск	г. Дзержинск, ул. Чапаева, Д.69/2	8313	28-11-46
Эп Ком Сервис	Дмитроград	г. Дмитроград, ул. Онегурская, Д. 63	84-235	2-86-59; 9-14-64
ИП Ковбас И.Ю.	Долгопрудный	г. Долгопрудный, Институтский пер., Д.8	495	545-67-73, 81903131-54-78
Мастер-Сервис	Екатеринбург	г. Екатеринбург, ул. Дзержинский Д.31, литер А оф.2	343	385-1289

ИП Лаврови Константин Анатольевич	г. Ейск, ул. Маяковского, д.55	86132	4-35-39
Тексервис	г. Ейск, ул. Пушкина, д.84	86132	2-11-31,0191-41,6-49-55
ООО «УЭ элемент»	г. Екатеринбург, ул. Ленина, д. 13А, корп. 1	343	377-64-55; 89089264898
ООО Фирма «Плюс»	г. Елец, ул. Октябрьская, д. 47	47467	4-12-08
ООО ТПЦ «Теледидсервис»	г. Ессентуки, ул. Пушкина, 124	87934	7-83-30
ООО Техно Торговый Центр Стимол	г. Ессентуки, ул. Пушкина, д.128 а	87934	4-15-55
Жулиулес	г. Жигулевск, ул. Мира, 21	84862	2-28-73
Протор Сервис™	г. Зеленоград, корпус 1534	499	7178212
Лун-Сервис	г. Иваново, ул. Заводская, д.13	4932	47-29-84, 47-29-85
Иваново	г. Иваново, ул. 2-я линия, д. 48	49162	491622
Иваново	г. Ижевск, ул. К.Маркса, д. 393	3412	43-16-62; 43-50-64
ДС	г. Ижевск, ул. В. Савкова, д.152	3412	771010
Ижевск	г. Ижевск, ул. Максима Горького, д. 162	3412	432039
Ижевск	г. Иркутск, ул. Партизанская, д. 149	3952	51-36-93; 51-31-09
РИТ-Сервис	г. Иркутск, ул. Советская, д. 45а, оф. 01	3952	29-42-95
ИТ ТИС	г. Иркутск, ул. Лермонтова, д.281	3952	51-15-24
ООО «АЛЪТЕКС»	г. Ишимар-Ола ул. Красномаркская, д.8	8362	63-01-01,65-14,64
Иркутск	г. Ишимар-Ола, ул. Советская, д. 173	8362	45-73-68; 41-77-43
Иркутск	г. Казань, ул. Гаршино, д. 43	843	7-25-21, 21
Иркутск	г. Казань, пр. Ямашев, д. 38	843	2487117, 5214943, 5214946, 5214946
Иркутск	г. Казань, ул. Югазинская, д.18А	843	512-00-99; 512-17-45
Иркутск	г. Казань, ул. Дебаристов, д. 106 «б»	843	562-47-07; 562-46-48; 562-46-44; 260-04-12
Иркутск	г. Калуга, ул. Суворова, д.25	4842	546-222,546-333
ООО «Бизнес Сервис»	г. Каменск-Шахтинский, ул. Ясельная, д.73	86365	3-19-11
ИП Устомов Е.Н.	г. Каменск-Шахтинский, ул. Ясельная, д. 68	84457	9-45-89; 9-17-43; 9-00-75; 9-42-94
Альфа	г. Камышин, ул. Ленина, д. 68	83-533	4-16-19; 2-31-67
Дмитриев Ю. С.	г. Канаш, ул. Полева, д.20	8(906)388610	
Электротарк	г. Канаш, пр. Ленина, д.71а	39161	3-39-13
Т-Сервис	г. Канск, ул. Московская, 66	3842	62-45-74
Коммон	г. Кемерово, ул. Потемкина, д. 8	3842	30-19-43; 30-19-91
Сервисный центр Мастер	г. Кемерово, ул. В. Волошиной, 4	3842	319480
ООО «Альфа Сервис»	г. Кемерово, ул. Свободы, д. 3	8332	57-78-10; 54-70-77; 54-21-56
Кемерово	г. Киров, ул. Неврозова, д. 42	8332	54-69-56; 37-01-01
Эксперт	г. Киров, Октябрьский пр-кт, д. 116а	8332	355513
Киров	г. Киров, ул. Московская, д. 9	4217	59-56-51
ООО «ЦПС-Киров»	г. Космодемьянская-Амур, ул. Ленина д. 76/3	86142	4-49-13
Киров	г. Кореньевск, ул. Пушкина, д.2 У	86142	4-43-39
СЦ Бшг Кубань	г. Кореньевск, ул. Пушкина, д.2 'А'	4961	300-107,639-773
ИП Вондрено А.В.	г. Кострома, ул. Коммунаров, д.35	861	222-64-13
Кристалл Бшг Сервис	г. Краснополье, ул. Лукьяненко, д.103, офис 55	861	267-76-60
М-сервис-ЮГ	г. Краснодар	34-384	36-272
Краснодар	г. Краснодар, ул. Захарова, д.71	3912	90-06-47, 44-54-12
ООО «Техсервис»	г. Красноуральск, ул. Карпинского, д. 15	3912	21-46-51
ИП Сабельников В.В.	г. Красноуральск, ул. Яковлева, д. 59	3912	21-46-51
Красноуральск	г. Красноярск, ул. Железнодорожников, д.11	841-57	2-04-00
ДОН-ТВ СЕРВИС	г. Кузнецк, ул. Дарвина, д. 55	3522	47-27-25
ООО «РемБыттехника»	г. Курган, б/а микрорайон, д. 11/1, офис 10	3522	239041,89617522600
СМС-сервис	г. Курган	3522	55-58-44
ООО «МакСтрой»	г. Курган, ул. Савельева, д. 30	4712	35-04-91, 50-85-90
Маяк+	г. Курган, ул. Пикунина, д.9	4712	31-20-23, 30-41-00
Курган	г. Курск, ул. Студенческая, д. 36-а, г. Курск, ул. Суцкая, 376	86145	3-78-74
Альфа-Сервис	г. Курск, ул. Литовская, д.12а	86145	89090957301
УмныйБшг Сервис	Краснодарский край, станция Ленинградская, ул.Жембы, д. 57Г	8772	575837,556238
СЦ РемБшг Сервис	г. Мичигорск, ул. Третья, д. 57		
Электрон-Сервис Майкол	г. Майкол, ул. Димитрова, 25		

ИП Андрощенко А.С.	Майкоп	г. Майкоп, ул. Курганная, д.328	8772	53-06-39
ООО "Росма"	Мазанка	г. Мазанка, пр. Калинина, д.20	8772	693073
ООО "Сервис-сити"	Мазанка	г. Мазанка, пр. Аудинского, д.1А	8772	60-98-63
АСЦ "Техник ИЕ"	Мазанка	г. Мазанка, пр-т. Аудинского, д.11ния, д.21	8772	642394, 642895
АСЦ «Техносервис»	Медведорск	г. Медведорск, ул. Гагарина, д.14	3552	97-90-63, 81987/847-90-63
ИП Кузовов С.В.	Мончегорск	г. Мончегорск, Никелевое шоссе, д.126	81536	72-29-54
АВБ-Сервис	Москва	г. Москва, ул. Пятовского, д.8, к.1	4955	421-84-88; 723-62-00; 421-77-51
"Телемастер"	Москва	г. Москва, ул. Коринкина, 58А	916	1700009
Лидаер-Сервис	Мурманск	г. Мурманск, ул. Кипитанова, д.46	8152	44-47-49; 40-00-83
ТриО	Набережные Челны	г. Набережные Челны, ул. 40 лет Победы, д. 67А (к-с 52/11А)	8552	59-23-58, 36-84-99
Набережные Челны	Находка	г. Находка, ул. Павлова, 11	4236	69-78-67
ТУ "СТИНО"	Нерюнги	г. Нерюнги, ул.Чуралгинская, д.18	41147	6-89-71
Бытовая автоматика	Нижний Новгород	г. Н. Новгород, ул. Ларина, 18 А	831	461-88-48; 277-57-79
СЦ "СВ-Мастер"	Новосибирск	г. Новосибирск, Микрорайон Горский, д.61	383	355-52-99, 357-14-98
Бондаренко А.Е.	Новошахтинск	г. Новошахтинск, ул. Веселая, д.175	35130	8-904-500-24-41
Рембыттехника Плюс	Озерск	г. Озерск, ул. Калинина, 12В	799-51	
Бытовая техника	Омск	г. Омск, Проспект Космический, 99/2	3812	57-95-40; 32-20-63; 41-87-06
ООО "Фирма "Сюбгас"	Омск	г. Омск, ул. 24-я Линия, 59	3812	36-98-04, 36-91-04, 36-70-44
Мелсер	Орел	г. Орел, ул. Латышевских стрелков, 1	0862	75-18-80
Евросервис	Орел	г. Орел, ул. Приоростроительная, д.10	4862	40-86-81; 40-86-82; 43-40-66
ООО "АРС"	Орел	г. Орел, ул. Революции, д. 1	4862	55-60-14
ООО "Сервисбыттехника"	Оренбург	г. Оренбург, ул. Лесозащитная, д.18	3552	300066, 300030
ИП Сервис	Орск	г. Орск, пр. Ленина, д. 21	3537	25-00-70
ООО "Синдикат В.В.	Орск, Оренбургская обл.	г. Орск, ул. Волкова, д. 2	3537	35-69-89; 35-13-18
Техсервис	Пенза	г. Пенза, ул. Коммунистическая, д. 28	8412	49-16-10
Импорту-сервис	Пермь	г. Пермь, ул. Инженерная, д.10	342	26-12-60; 265-69-83
Евро-Сервис	Пермь	г. Пермь, ул. Крисанова, 29, ул. Большевикская, 19А	342	238-33-80; 236-30-33; 236-13-94
ООО "Армаут"	Петровзаводск	г. Петровзаводск, пр-т Лесной д.51, корп.1	8142	633218
СЦ "Электрон"	Петропавловск-Камчатский	г. Петропавловск-Камчатский, ул. Пограничная д. 24, м-н «Электрон»	4152	469-410 доб. (8)
ТД "Формум"	Прокляевск	г. Прокляевск, пр. Ленина, д.2	8446	69-30-61; 69-29-37
Ремонт и Сервис	Псков	г. Псков, ул. Труда, 11	8112	538650, 538630
АСЦ "Полисервис"	Пятигорск	г. Пятигорск, ул. 1-я Набережная, д.32, корп. 4	8793	33-17-29; 33-93-69 (доб. 104)
Техно-Сервис	Пятигорск	г. Пятигорск, ул. Емелова, д. 12	8793	318-416
АСЦ "ЮЛ-Сервис"	Пятигорск	г. Пятигорск, ул. Дзержинского, д.20	8793	33-55-43, (93)8 352-36-16
ИП Сервис А.Ю.	Пятигорск	г. Пятигорск, ул. 5-ый Переулоч, д.13	8793	987-011; 8(818)743-69-46
ООО "Мастер"	Ростов-на-Дону	г. Ростов-на-Дону, Путьеост-Ленни Ростсельмаш, д. 1/52, оф.55	863	250-2017, 4067/14
ИП Репетов В.Н	Ростов-на-Дону	г. Ростов-на-Дону, ул. Амირяна, д.1, "А"	863	230-31-81,8-961; 280-31-31
Синтез	Рубцовск	г. Рубцовск, ул. Комсомольская, д.412	38557	4-05-43
Транс-экспедиция	Рыбинск	г. Рыбинск, пр-т Серова, 8	4855	55-65-72; 26-32-83; 28-65-10
ИП Гранев О.А.	Рязань	г. Рязань, ул. Новая, 51 Г	4912	21-02-19; 28-39-93
АСЦ "ЭЛЕКС"	Рязань	г. Рязань, ул. Новоселов, д. 21А	4912	92-24-45
ООО «Гарант-Сервис»	Рязань	г. Рязань, ул. Ленинского Комсомола, д.5	4912	76-88-01, 76-34-83
Видион-Сервис	Самара	г. Самара, ул. Мориса Тореза, д.137	846	262-62-62
ООО «СК-Сервис-Самара»	Самара	г. Самара, ул. Свободы, д.149	846	203-03-08; 954-63-79
Видео-Сервис Самара	Самара	г. Самара Московское шоссе 24 км, д. 5	846	225-12-73
ООО «СЦ «Нурстор-Сервис»	Санкт-Петербург	г. Санкт-Петербург, Загорский бульвар, д.33	812	701-73-97, 708-20-19
Видео-Сервис	Саранск	г. Саранск, ул. В. Терешковой, 18А	8342	24-98-58; 57-19-19
ООО "Телеагелекс Плюс"	Саратов	г. Саратов, ул. Астражская, д.88	3414	732614; 8912492; 9150
ЭЛ-Сервис	Саратов	г. Саратов, ул. Астражская, д.87	8452	572953, 572954; 572955
ИП Гусев В.А.	Сельцо, Рязанская обл.	г. Сельцо, ул. Мельникова, д.49	49133	3-27-205; 14-31
Варенкуд В.И.	Свердловск	г. Свердловск, ул. Гагарина, д.12	8184	58-72-21; 27-84-62
Ремонт бытовой техники	Солнечногорск	г. Солнечногорск, ул. Велинского, д.11	34253	282-26

ООО «Техно-Сервис» Экспресс-Сервис	Старороль	г. Старороль, ул. 7-я Промышленная, д. 6	8652	395530
Вела-Сервис	Старый Обол	г. Старый Обол, мир. Олимпийский, д.7	4725	42-4-100
ООО «ПАРАГРАФ-ДИЗАЙН»	Тамбов	г. Тамбов, ул. Князьде, 69	4752	73-94-01; 73-94-03
Стэн-сервис	Тверь	г. Тверь, ул. Горького, д.33	4822	76-43-76
ООО "Телемобил"	Тверь	г. Тверь, пр-т Чайковского, д.100	4822	32-00-2,3,35-40-81
ООО "Рембыттехника-Плюс"	Тверь	г. Тверь, б-р Негина, д. 7	4822	42-93-03
ГлавБытСервис	Тихорецк	г. Тихорецк, ул. Гоголя, д.2/2	3822	7-20-53
ИП Нулешов С. А.	Томск	г. Томск, ул. Некрасова, д. 12	48533	266865, 266462
Ваш дом	Томень	г. Томень, ул. Первомайская, д.25/6	3452	99-49-09; 46-69-91
Юрфа	Улан-Удэ	г. Улан-Удэ, ул. Жердева, д.138	3012	41-92-99
ООО «ТЕХНО-СЕРВИС»	Ульяновск	г. Ульяновск, пр-т Улюпова, д.7	8422	26-82-99
Балнеоэкосервис	Усудийск	г. Усудийск, ул. Светлая, д.96	4234	33-53-06; 33-51-90
ООО "Компания ПИТОН"	Усть-Илимск	г. Усть-Илимск, ул. Мечетевый, д. 21, офис 4	39535	5-71-47
Балнеоэкосервис	Уфа	г. Уфа, проспект Салавата Юлаева, д. 59	3472	524697
Сервис-Центр Регион	Уфа	г. Уфа, Бальоростан, ул. Аксаева, д.73	3477	26-13-27; 251, 79-79; 223-60-60
ЦПО «Альфа-Сервис»	Ханты-Мансийск	г. Ханты-Мансийск, ул. Осваль, д. 25; г. Урай, 2-й мкр., д. 46 [34676] 222-61	3467	30-00-01; 30-00-05; 35-67-00; 35-67-01; [34676] 222-61
ООО «Индифолайн»	Чебоксары	г. Чебоксары, Президентский б-р, д.11	8352	62-26-41, 62-38-90
ООО «ВИ-Сервис»	Чебоксары	г. Чебоксары, пр. М. Горького, д.32/25	8352	410373/481352
ООО "Ваш Мастер"	Череповец	г. Череповец, ул. Батюшова, д.5	8202	31-36-07; 64-22-73
Пунин О.А.	Черепецк	г. Черепецк, ул. Первомайская, 48, офис 11	87822	5-19-15; 5-04-66; 5-19-15
ST Сервисный центр	Чита	г. Чита, ул. Байкальская, д.19; ТЦ «Жемаль», 2 этаж, г.Чита, ул. Тракторная, 54, ТЦ «Мардина»	3022	72-02-03
ИП Дукарт Д.Н.	Чусовий, Пермский край	г. Чусовой, ул. Мира, д.8, маг. Орбита		(919)4658462
СЦ «Экспресс-сервис»	Шадринск	г. Шадринск, ул. Советская, д. 75, ул. Спартак, д.51	35253	32552,61717
Пузевский С.И.	Шахты	г. Шахты, пр-т Победы Революции, 85; офис 200	8636	22-30-00
ООО "Рослан-Сервис"	Ярославль	г. Ярославль, ул. Никитона, д. 34	4852	44-00-40
ООО "Трио-Сервис"	Ярославль	г. Ярославль ул. Улицкая, д. 12	4852	25-94-83

А так же список технических центров вы можете посмотреть на сайте SHIVAKI.COM

Гарантийный срок указан в гарантийном талоне.



Срок службы изделия – не менее 5 лет со дня начала эксплуатации.

Продукция компании SHIVAKI.
Сделано в России.